

Схема монтажа плинтуса для коммерческого покрытия

1. Отрезать плинтус необходимой длины.
Разместить место установки плинтуса.

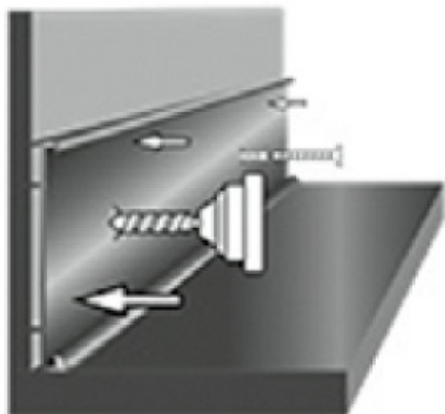

2. Прикладываем плинтус на место крепления и сверлим отверстия.
Вставляем саморезы и закручиваем их.

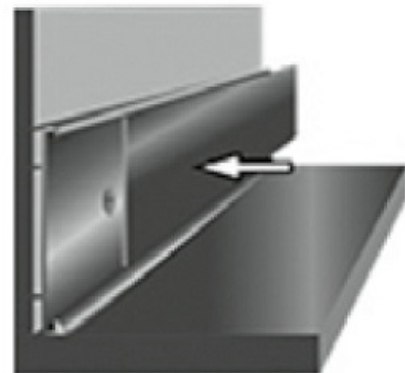

3. Вставляем в плинтус элемент коммерческого напольного покрытия.